

En äkta nordisk grävlastare



För miljö och arbeten i Norden

De goda egenskaperna vid anläggningstransporter ökar mångsidigheten hos Lännen 860S. Hög körhastighet och utmärkt backtagning förmåga kombinerad med en utomordentlig balans garanterar en bekväm körning. HSD -körlägesväljaren förbättrar märkbart kraftöverföringens effekt och ekonomi under körning.



Den ramstyrda maskinens smidighet och terrängduglighet formligen lockar till sådana arbetsuppgifter som andra maskiner inte klarar av. Stora hjul, pansarskyddad botten och en ännu rörligare ramled än tidigare gör Lännen 860S till en överlägsen vinnare.



Dessa toppegenskaper kröns av den hydrostatiska Susmic-transmissionen som ger en intelligent köreffekt. Alla hjul håller greppet och driver bättre. Föraren har en reell körkänsla förmedlad från underredet genom transmissionen. Lännen 860S kan användas under svåra förhållanden utan att lämna onödiga spår.

Lännen 860S



De starka håller och orkar

Grävenhetens stora räckvidd gör det möjligt att gräva djupt och lasta högt. Den stora grävarean ökar arbetseffektiviteten tack vare färre förflyttningar. Gräveleganten gör ofta det omöjliga möjligt och maskinens prestanda ökas rejält av denna utökade skopprörelse.

Gräv- och lastenheten är liksom de övriga konstruktionerna gjorda för att tåla påfrestningar under svåra arbetsförhållanden. Här i Norden måste arbetet utföras trots att det är tjäle i marken och en isande köld minskar stålets hållfasthet.



Med den slutna hydrauliken som regleras av variabla pumpar blir grävning och lastning bekväm. Systemet kombinerar snabbhet och precision på ett förträffligt sätt. Det ger endast den mängd olja som föraren väljer med manöverspaken och styr flödet exakt till önskat arbetsmoment.

Lännen 860S har en hjullastares effektivitet. Dessutom underlättar de stora hjulen arbeten på mjukt underlag. Susmic-transmissionen ger förutom en hög schaktningseffekt även snabbhet och flexibilitet i körning och riktningssändring utan behov av kontinuerlig hantering av växelspak och bromspedal.

ERGONOMISKT center

Med multifunktionsspakarna som är integrerade i stolen styrs last- och grävenhetens samt körningens många funktioner. Arbetet sker flexibelt eftersom föraren inte i onödan behöver flytta händerna mellan olika spakar. Till och med stödbenen styrs av grävspakarna och vindruttan kan torkas ren genom att snudda vid en omkopplare som finns vid spaken.



Sikten i hytten är utmärkt. Bakrutan kan öppnas för att inte hindra sikten men skyddar ändå föraren vid regn.



Inne i hytten är det tyst som i den gröna skogen. All styrutrustning, alla reglage och kontrollampor är lättåtkomliga inom förarens synfält. De är utforskade logiskt placerade för att garantera ett flexibelt och säkert arbete. Alla reglagefunktioner för körning bibehålls även i grävläge.



Snabba serviceåtgärder



Servicepunkterna måste vara lättåtkomliga när det är kallt och mörkt i Norden. Servicen underlättas inte endast av en tippbar hytt och en motorhuv som öppnas helt, utan även av en mängd genomtänkta detaljer.

En rymlig 175 l:s bränsletank ger en flexibel bränsleservice. Ett effektivt 24 V:s elsystem minskar risken för störningar och garanterar köldstarter.



GreenLine

Lännen 860S

GreenLine

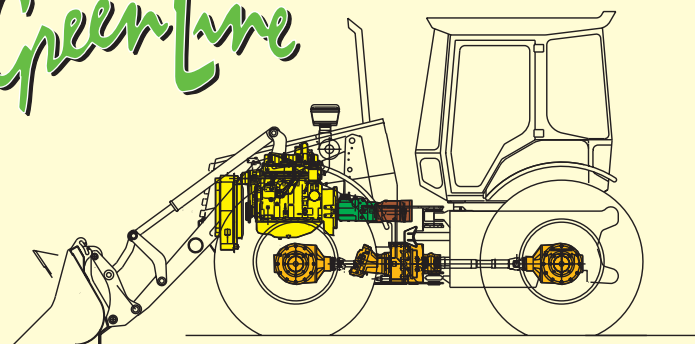

Motor och utrustning

| | |
|--------------------------|---|
| Sisu Diesel 420DWRE | direktsprutad 4-takts lägemissionsturbodiesel |
| Effekt (80/1269/EEC) | 80 kW (109 hk), 2200 r/min |
| Vridmoment (80/1269/EEC) | 427 Nm, 1400 r/min |
| Slagvolym | 4,4 l |
| Startmotor | 4,0 kW |
| Växelströmgenerator | 24 V / 55 A |
| Batterier | 2 x 89 Ah |
| Motorvärmare | 750 W |

Transmission

| | |
|--|------------------------|
| Hydrostatisk transmission | Sauer |
| Variabel axialkolvpump | 100 cm ³ /r |
| Variabel axialkolvmotor | 110 cm ³ /r |
| Arbetstryck | 420 bar |
| Körautomatik för reglering av körpump och -motor | |
| HSD -körlägesväljare; styrning av körautomatikreglering | |
| Körhastighetsregulator- krypkörning, elektrisk reglering | |

Växellåda

| | |
|--|------------------------|
| Mekanisk växellåda med två utväxlingar | Graziano |
| Elhydraulisk reglering av växellådan | |
| Hastigheter | Långsam Snabb |
| Framåt / bakåt | växel 1. 0...6 0...16 |
| km / h | växel 2. 0...15 0...40 |

Axlar

| | |
|---|----------|
| Drivande fram- och bakaxlar | Graziano |
| Framaxel med automatisk låsning av fjädrad pendling | |
| Framaxelns pendling | ±12 ° |
| Automatiska Max-Trac -differentialbromsar | |

Hjul

| | |
|---------------------------------|-----------------------------|
| Främre och bakre däck | Nokia 18.4R30/158D TRI/TL |
| Extra utrustning: | |
| Främre och bakre däck | Nokia 600/65R30/160D TRI/TL |
| Kantförstärkt fälg, ventilskydd | |
| Spårvidd | 1942 mm |

Styrning

| | |
|---|-------------|
| Hydrostatisk Orbitrol-styrning med variabelt displacement | |
| Ramstyrning, vändvinkel | ±42 ° |
| Vändradie vid hjul/vid skopa | 4,5 / 5,1 m |
| Manöver med dubbelkommando; framåt- och grävlag | |

Bromsar

Tryckoljedrivna skivbromsar i oljebad på fram- och bakaxeln
Kan användas även i grävlag
Handbroms, mekanisk trumbroms i anslutning till växellådan
2-krets bremser
Automatisk grävbroms, extra utrustning

Hydraulik

Hydraulik, belastningskompenserat slutet system
Pump; axialkolvpump med variabelt displacement
Flöde 220 l/min
Arbetstryck 210 bar
Hydrauloljekylare

Påfyllningsvolym

| | |
|----------------------------|-------------|
| Bränsletank | 175 l |
| Hydrauloljetank/totalvolym | 130 / 200 l |
| Motorolja | 12 l |
| Kylvätska | 24 l |
| Axlar | 2 x 25 l |
| Växellåda | 4,5 l |

Hytt

Rops- och Fops- testad, ljudnivå LpA 71 dB
Ställbar ratt, truckknopp
Fram- och bakruta med solskydd, torkare med intervall- och engångsfunktion, spolare
Bakruta som öppnas uppåt, taklucka, två dörrar
Reglage i stolen; för skopa och stödben / frontlastare, för frontlastarens flytläge, för val av frontlastare / skopa, körriktning, styrning, ljudsignal, vindrutetorkarnas enkelslag, centralvarningsljus, kontrollampa för körriktning
Dessutom körreglage baktill; färdbröms, gaspedal med låsning
Stol med mångsidiga inställningsmöjligheter och armstöd
Backningsignal med förbikoppling, säkerhetsbälte i stolen
Säte för assistent
3-stegs frisklufts-/ värmesystem, filter för luft till hytten
Halogenarbetsljus framåt och bakåt, blinkljus på taket
Ljus i hytten; dörrbrytare, punktljus och fördröjning
Mångsidig kontroll- och övervakningsutrustning på fram- och sidopanelerna
Verktyslåda under insteget, dokumentbox
Hydraulisk tippning av hytten med manuell pump

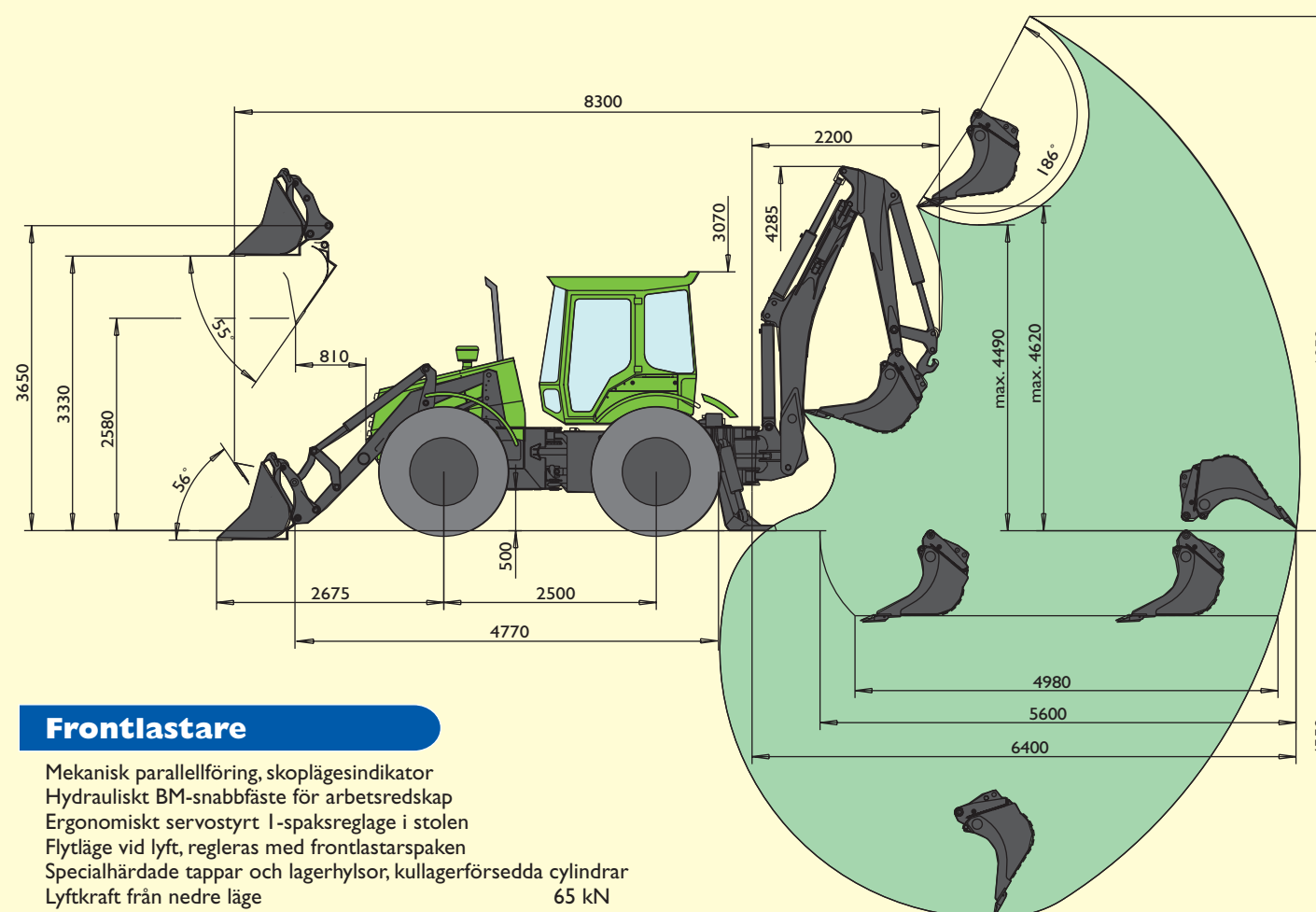

Frontlastare

Mekanisk parallellföring, skoplagesindikator
Hydrauliskt BM-snabbfäste för arbetsredskap
Ergonomiskt servostyrt l-spaksreglage i stolen
Flytläge vid lyft, regleras med frontlastarspaken
Specialhårdade tappar och lagerhylsor, kullagerförsedda cylindrar
Lyftkraft från nedre läge 65 kN
Lyftkraft till övre läge 45 kN
Brytkraft 60 kN
Rekommenderad skopvolym SAE 1400 ... 1500 l

Grävenhet

Grävelegant – servostyrd med pedal
Hydrauliskt B12 -snabbfäste för arbetsredskap
Snabbfäste för grävenheten
Ergonomiska servostyrda manöverspakar i stolen
Slangbrottsventil vid lyftning
Specialhårdade tappar och lagerhylsor, kullagerförsedda cylindrar
Grävenhetens svängvinkel 180 + 54 °
Lyftkraft 15,5 kN
Grävkraft 55,0 kN
Skopans brytkraft 80,5 kNm
Svängmoment 38,0 kNm
Rekommenderad skopvolym SAE 410 l

Huvudmått

| | |
|---------------------------------------|----------------|
| Transportbredd vid hjul / vid stödben | 2409 / 2450 mm |
| Transporthöjd hytt / grävenhet | 3070 / 4285 mm |
| Transportlängd | 8320 mm |
| Totalvikt | 10 740 kg |

Utrustning

Hel bottenpansar, 4-delad, gängjärnsupphängd bakre- och mittendel
Främre stänkskärmar
Verktyslådor, bruks- och serviceanvisning, reservdelsbok
Huvudströmbrytare
Pulverbrandsläckare 6 kg

IMPORTÖR FÖRSÄLJNING:

Lännen
MASKIN AB

Bangårdsgatan 11, 553 03 Jönköping
Tel. 036-150 670, Fax. 036-150 774
www.lannen.se

Lännen 860S

Maanonen Tunturi Oy • Lauttapaino Oy 899

Vi reserverar oss rätten till ändringar.



SWE

GreenLine